



Gattung T:

Talns 969

Gedeckte Schüttgutwagen mit schlagartiger Schwerkraftentladung, hydraulischem Klappenverschlussystem und vier Radsätzen.

Die Wagen entsprechen in ihren baulichen Merkmalen und ladetechnischen Eigenschaften den Fal-Wagen. Sie haben die Wahl zwischen mechanischem und hydraulischem Klappenverschlussystem. Die Wagen sind zusätzlich mit einem einteiligen Schwenkdach ausgerüstet, das mit einem Handrad von der Wagenbühne aus betätigt wird. Der Einsatzbereich ist der Transport von nässeempfindlichen Schüttgütern. Für eine bessere Fließfähigkeit sind bestimmte Wagen mit einer Innenbeschichtung versehen.

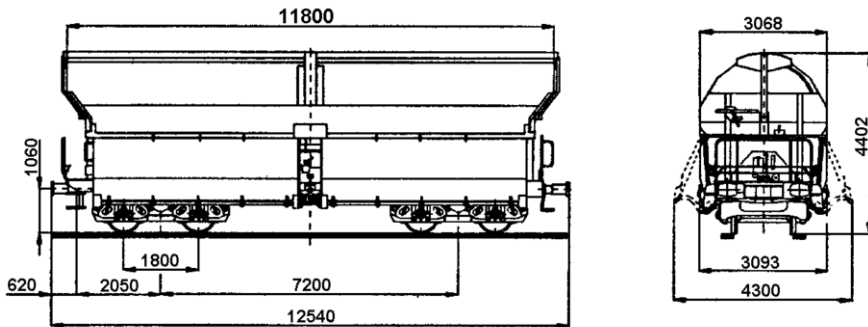

▼ Technische Details

Laderaum (m ³)	77,5
Breite der Beladeöffnung (mm)	1.200
Länge der Beladeöffnung (mm)	11.800
Durchschnittl. Eigengewicht (kg)	25.000
Höchstgeschwindigkeit (km/h)	120
Internationale Verwendungsfähigkeit	nein
Kleinster Gleisbogenhalbmesser (m)	75
Erstes Lieferjahr oder Baujahr der z. Z. ältesten Wagen	1995
Feststellbremse	ohne Feststellbremse
Bauart der Bremse	KE-GP-A
Anzahl der Bremszylinder (Stck.)	1
Durchmesser der Bremszylinder (mm)	406
Art der Lastabbremung	automatisch
Bauart der Puffer	UIC 526-1, Kategorie A
Puffertellerabmessungen (mm)	450 x 340
Automatische Kupplung	vorbereitet
Bauart des Steuerventils	KE 2d SL ALB/d8

▼ Individuelle Daten

Ausschlag der Seitenklappen - größter (mm)	4.300
Länge der Entladeöffnung (mm)	5.025 (je Klappe), 10.508 (gesamt)

▼ Lastgrenzen

Eigengewicht > 24,5 t ≤ 25,0 t
ohne Feststellbremse

	A	B1	B2	C	D2	D3	D4
S	37,5 t	37,5 t	47,0 t	55,0 t	55,0 t	65,0 t	65,0 t
120							

DB	CM2	CM3	CM4
100	55,0 t	59,0 t	59,0 t

