



Gattung T:

Tds 925

Gedeckte Schüttgutwagen mit dosierbarer Schwerkraftentladung und zwei Radsätzen.

Diese Wagen sind hervorragend geeignet für den Transport von witterungsempfindlichen Schüttgütern. Sie besitzen eine gleisseitige, dosierbare Entladeeinrichtung. Ein Innenanstrich erhöht bei den meisten der Fahrzeuge den Gebrauchswert, insbesondere durch den Schutz vor Verunreinigungen, Möglichkeiten des Transportes von Lebensmitteln, günstigeres Entladeverhalten (Rutschverhalten) bei schwer fließenden Gütern sowie durch verbesserten Korrosionsschutz bei aggressiven Ladegütern.

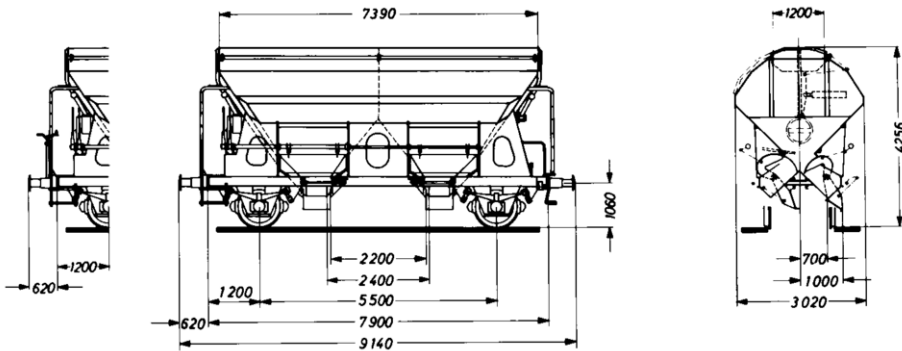

▼ Technische Details

| | |
|---|--|
| Laderaum (m ³) | 38,0 |
| Breite der Beladeöffnung (mm) | 1.200 |
| Länge der Beladeöffnung (mm) | 7.900 |
| Durchschnittl. Eigengewicht (kg) | 13.000 |
| Höchstgeschwindigkeit (km/h) | 120 |
| Internationale Verwendungsfähigkeit | RIV |
| Kleinster Gleisbogenhalbmesser (m) | 35 |
| Erstes Lieferjahr oder Baujahr der z. Z. ältesten Wagen | 1962 |
| Feststellbremse | mit und ohne Feststellbremse |
| Bauart der Bremse | KE-GP |
| Anzahl der Bremszylinder (Stck.) | 1 |
| Durchmesser der Bremszylinder (mm) | 300 |
| Art der Lastabbremsung | zweistufig, mechanisch, von Hand umzustellen |
| Bauart der Puffer: Endkraft (kN) | 350 oder 590 |
| Bauart der Puffer: Hub (mm) | 75 oder 105 |
| Puffertellerabmessungen (mm) | Ø 370 |
| Automatische Kupplung | zum Teil vorbereitet |
| Bauart des Steuerventils | KE 1adSL |

▼ Individuelle Daten

| | |
|--|------------------|
| Art der Federgehänge | Einfachschaken |
| Breite der festen Auslaufrutschen (mm) | 500 |
| Breite der schwenkbaren Auslaufrutschen (mm) | 630 |
| Laufwerk nach Zeichnung | Fwg742.02.000.01 |

▼ Lastgrenzen

Eigengewicht > 12,5 t ≤ 13,0 t
mit und ohne Feststellbremse

| | A | B1 | B2 | C |
|---|--------|--------|--------|--------|
| S | 19,0 t | 23,0 t | 23,0 t | 27,0 t |

Sonstige Vermerke:

Der Wagen ist mit einem Schwenkdach ausgerüstet und hat einen Innenanstrich auf der Basis von Epoxidharz. Er eignet sich daher für den Transport von nässeempfindlichen Schüttgütern aller Art mit einer Korngröße (0,5 mm (Quarzsandverkehr)). Der Transport grobkörniger oder kantiger, schwerer Güter (z. B. Kies, Schlacke, Schotter) ist wegen einer möglichen Beschädigung der Innenbeschichtung nicht zulässig.

Die regelbare Entladung ermöglicht die Beschickung von Förderbändern. Die schwenkbaren Zusatzauftrutschen gestatten den Einsatz des Wagens für eine Entladung in unmittelbar neben dem Gleis liegende Tiefbunker. Das Untergestell ist aus Walzprofilen geschweißt; der Wagenkasten ist ebenfalls geschweißt. Für die Kastenbleche wurde Stahl aus St 52-3 mit Cu-Zusatz verwendet.

Die Seitenwände sind 45°, die Sattel- und Stirnwände 55° zur Waagerechten geneigt.

An jeder Wagenlängsseite sind zwei Rundschieber vorhanden, die von der stirnseitigen Bedienungsfläche aus einzeln geöffnet und geschlossen werden können. Durch eine Klinkensperre können Schieberöffnungen bis 200 mm in Abertiefungen von 75 mm und außerdem die volle Schieberöffnung von 500 mm einstellbar werden. Die Unterkanten der festen Auslaufrutschen liegen bei leerem Wagen 770

Schieberöffnungen bis 200 mm in Ausbauten von 20 mm über die volle Schieberöffnung von 200 mm eingesetzt werden. Die Unterseiten der festen Auslaufrutschen liegen bei leeren Wagen 720 mm über SO; die Unterkanten der beweglichen Auslaufrutschen liegen im ausgeschwenkten Zustand 415 über SO.
Zur Beladung des Wagens wird das Schwenkdach von der Bedienungsplattform aus mit einem Handrad geöffnet. Dabei wird eine über die gesamte Wagenlänge reichende Öffnung von 1 200 mm Breite freigegeben. Das geöffnete Dach bleibt innerhalb der Wagenbegrenzungslinie, so dass Verschiebewegungen auch bei geöffnetem Schwenkdach möglich sind.

Das Entfernen von Ladegutresten in der Be- oder Entladestraße ist nur durch leichte Gummihammerschläge auf die äußeren Behälterwandungen gestattet oder durch den Einsatz von Pressluftlanzen im Laderaum!

Für die Bedienung der Wagen ist die DV 975/2 zu beachten.

DB Cargo AG
Neukundenservice
Masurenallee 33
47055 Duisburg
Deutschland

☎ Telefon: +49 (0)203 9851-9000

☎ Fax: +49 (0)203 454-2067

© 2016 Deutsche Bahn AG